

NIEUW!
T-sleuven aan 4 zijden

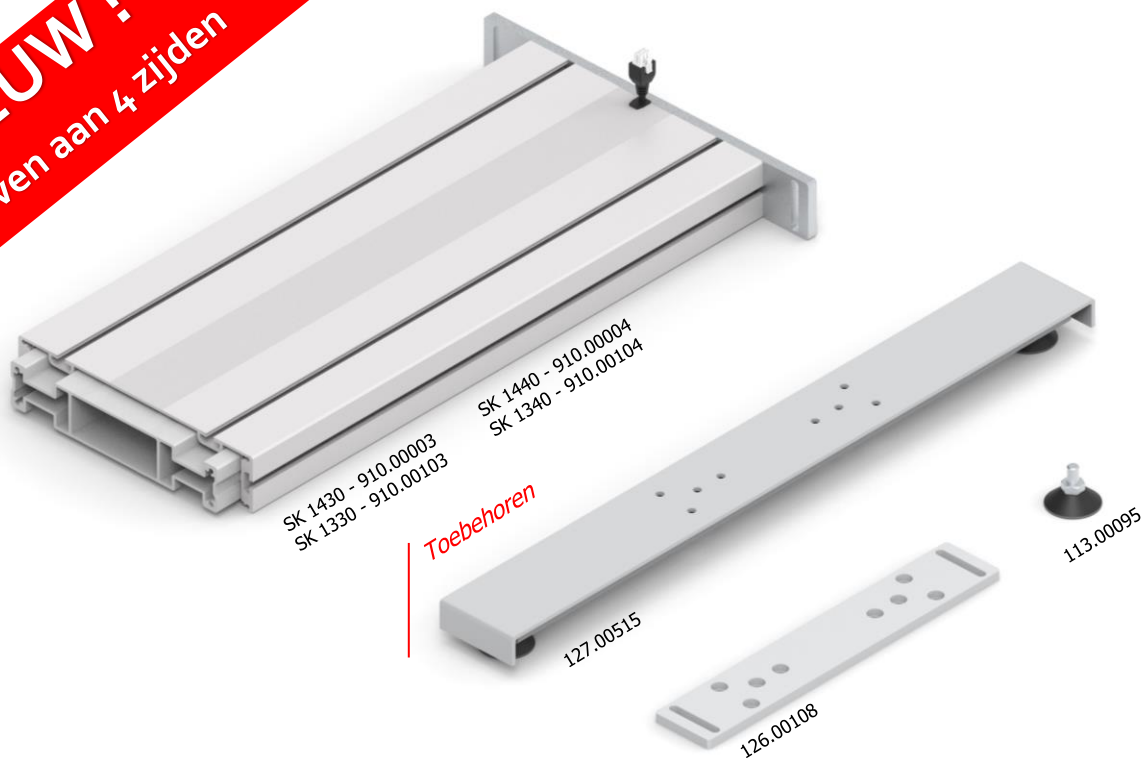

Hefkolom SK

Art. Nr.: 910.xxxxx

Hefkolom **SK** bestaat uit twee naturel geanodiseerde aluminium profielen, die met kunststof glijlagers geleid zijn. Het binnen profiel wordt door een inwendige spindelaandrijving bewogen.

Er kunnen tot **4** spindel hefkolommen aan één besturing aangesloten en synchroon aangedreven worden.

Toepassing

Systeem **SK** wordt toegepast bij montagetafels, in assemblagelijnen, kantoortafels en in de algemene meubel en machinebouw.

De montagesleuven aan alle 4 zijden (breedte 8 mm) maken over de gehele pootlengte de aanbouw van traversen, legborden, aan- & opbouwen mogelijk.

Hefkolom **SK** is te combineren met hefkolommen **SL** en **SM**.

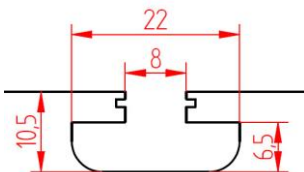

Glijmoeren:

142.00217 (met M6-draad)

142.00218 (met M8-draad)

Technische gegevens

Max. draaglast voor 1 hefkolom 2'000 N/3'000 N
 Max. draaglast voor 2 hefkolommen 4'000 N/6'000 N
 Max. draaglast voor 3 hefkolommen 4'000 N/6'000 N
 Max. draaglast voor 4 hefkolommen 10'000 N

Max. statisch buigmoment $M_{b_{stat}} = 1'200 \text{ Nm}$
 $M_{b_{stat}} = 450 \text{ Nm}$
 Max. dyn. buigmoment $M_{b_{dyn}} = 550 \text{ Nm}$
 $M_{b_{dyn}} = 200 \text{ Nm}$

Hefsnelheid 6-8 of 12 mm/s
 Slaglengte 300 of 400 mm
 Inbouwhoogte A 530 of 630 mm

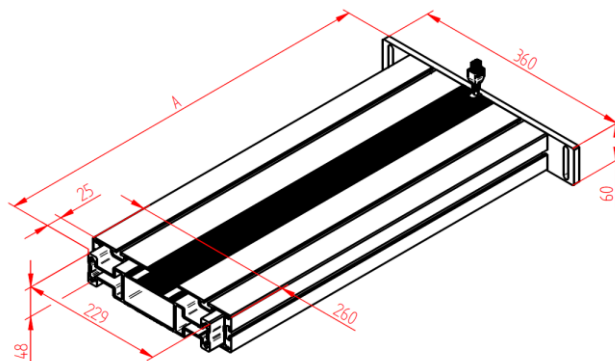

Download CAD files op www.ergoswiss.nl