

Modèle PA|PB|PF

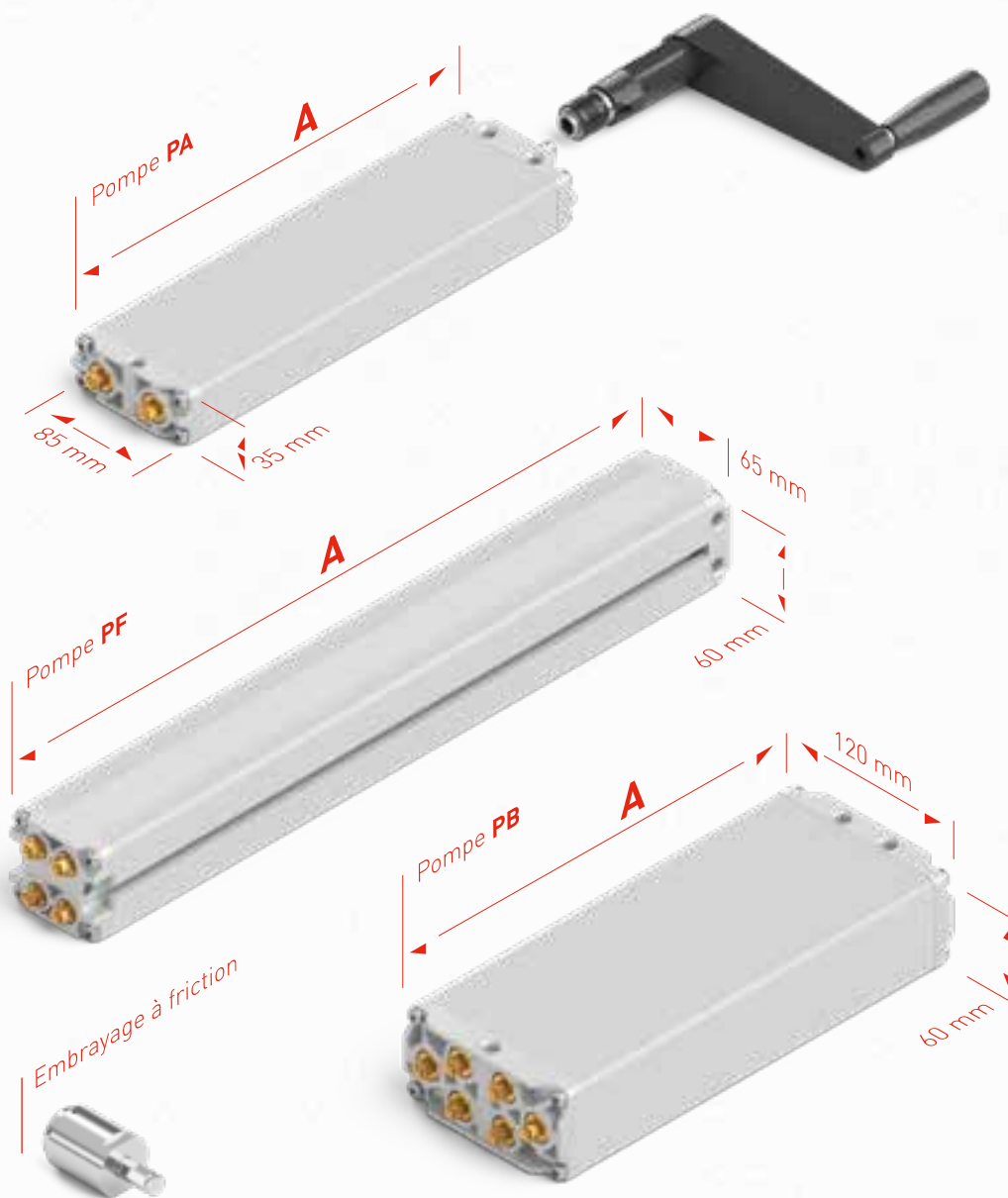

Vous trouverez des schémas CAO en différents formats sur le site www.ergoswiss.com

Caractéristiques techniques

- Modèle **PA** pour l'actionnement de 1 ou 2 vérins et une charge maximale de 5000 N pour le système
- Modèle **PB** pour l'actionnement de 5 à 10 vérins et une charge maximale de 8000 N pour le système
- Modèle **PF** pour l'actionnement de 3 à 4 vérins et une charge maximale de 8000 N pour le système
- Vitesse d'élévation maximale de 10 mm par tour de manivelle, 30 mm/s au plus avec une commande électrique
- Fluide hydraulique de qualité alimentaire
- Manivelle amovible (fonction clic sans perçage ni goupillage)

Pompe PA|PB|PF

350 + 600 kg	A
x815	298.5 mm
x820	358.5 mm
x830	480.5 mm
x840	600.5 mm
x850	722.5 mm
x860	842.5 mm
x866	923.5 mm
x870	969.5 mm
800 kg	A
x418	480.5 mm
x430	722.5 mm
x440	923.5 mm